



ARCONE®



Personal Protection

INDUSTRIAL®



X54V



X54Vi



X540V



X81VX



INTELLIGENT DARKENING FILTER™



iDF81



BFF

ARCONE® is a Division of A.C.E. International Company
85 Independence Drive, Taunton, MA 02780, USA
TEL: +1 (508) 884-9600 • TOLL FREE: +1 (800) 223-4685

or

Please visit our website: www.arc1weldsafe.com



ADFILTERS-03-UI-Rc



Warnings! Avertissements! Advertencias!

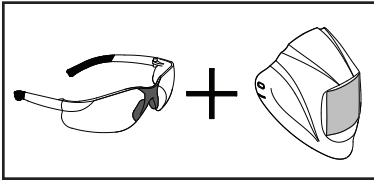

- **Wear safety glasses with welding helmet for complete eye protection.**
- Pour une protection complète des yeux, portez des lunettes de sécurité avec le casque de soudage.
- Para la protección completa de los ojos, use gafas de seguridad con casco de la soldadura.

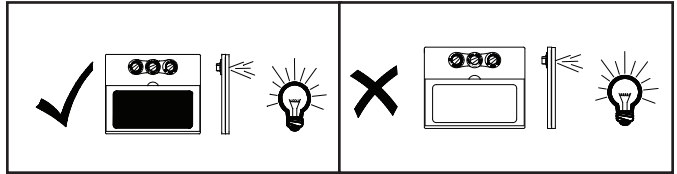

- **Warning, check before each use. Confirm proper function with a bright light source. Do not use if lens fails to turn dark.**
- Avertissement, vérifiez avant chaque utilisation. Confirmez le bon fonctionnement avec une source de lumière.
Ne pas utiliser si l'objectif n'est pas sombre.
- Advertencia, verifique antes de cada uso. Confirme la operación correcta con una fuente de luz.
No lo use si la lente no está oscura.

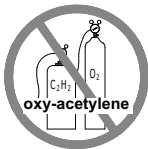

- **Protects against non-ionizing energy**
- Elle protège contre l'énergie non ionisantes
- Protege contra la energía sin ionización



- **Use respiratory protection**
- Utiliser une protection respiratoire
- Uso de protección respiratoria

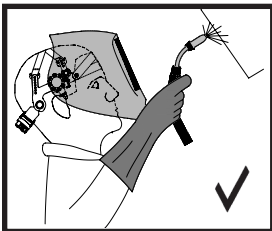



- Use only if properly trained/ certified
- utiliser seulement si elles sont bien formés ou certifiés
- utilice únicamente si están bien entrenados o certificados

**NFPA 51B
ANSI Z49.1
ISO 11611:2015**

- Refer to these standards for best safety practices.
- Reportez-vous à ces normes pour meilleures pratiques de sécurité.
- Consulte estas normas para mejores prácticas de seguridad.

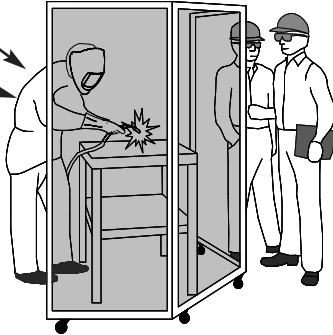

- Always protect yourself and those nearby when welding. Consult an Industrial Hygienist if necessary.
- Protégez-vous toujours et ceux qui sont à proximité lors du soudage. Consulter un hygiéniste industriel si nécessaire.
- Siempre protéjase y proteja a los que están cerca al soldar. Consulte a un higienista industrial si es necesario.

Care and Maintenance, Soins et entretien, Cuidado y mantenimiento



- **Warning, Check for damage/ Do not use if damaged. Replace scratched or damaged oculars.**
- Avertissement, Recherche de dommages / ne pas utiliser si est endommagé. Remplacer rayé pour les oculaires endommagés
- Advertencia, Buscar daño/ no utilice si está dañado. Reemplace rasguñado por los oculares dañados.



- **No direct contact with liquid/ Do not immerse**
- Aucun contact direct avec le liquide / pas immergé
- Sin contacto directo con líquido/No sumerge

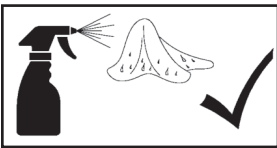

- **Clean with damp cloth sprayed with window cleaner or soapy water. Keep sensors clean and unobscured.**
- Nettoyer avec un chiffon humide pulvérisé avec nettoyant pour fenêtres ou eau savonneuse. Gardez les capteurs propres et exempts d'obstacles.
- Limpia con un paño húmedo rociado con limpiador de ventanas o agua jabonosa. Mantenga los sensores limpios y libres de obstáculos.

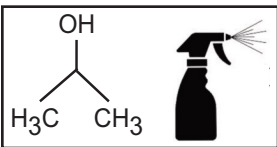

- **Disinfect helmet for each user or as needed.**
- Utilisez des désinfectants pour chaque nouvel utilisateur ou au besoin.
- Utilizar desinfectantes para cada nuevo usuario o según sea necesario.

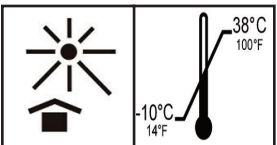

- **Store away from heat and transport in original packaging or similar/ Storage temperature -10°C to 38°C.**
- Stocker à l'abri de la chaleur et du transport dans leur emballage d'origine ou similaire / Température de stockage -10°C to 38°C.
- Almacenar alejado del calor y el transporte en su embalaje original o similar/ Temperatura de almacenamiento -10°C a 38°C.

IDF81



- **When the low battery symbol appears, replace the battery: AA (1.5V)**
- Lorsque le symbole de batterie faible apparaît, remplacer la batterie: AA (1.5V)
- Cuando aparezca el símbolo de batería baja, cambie la batería: AA (1.5V)

BFF

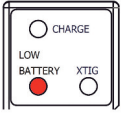

- **When LOW BATTERY LED is illuminated, charge battery with micro B USB.**
- Lorsque le voyant de batterie faible est allumé, chargez la batterie avec le micro B USB.
- Cuando el indicador de batería baja esté encendido, cargue la batería con el micro B USB.



- **A quick charge for 3 minutes gives enough power to finish a single shift.**
- Une charge rapide de 3 minutes fournit suffisamment d'énergie pour terminer la journée de travail.
- Una carga rápida de 3 minutos proporciona suficiente energía para completar el día de trabajo.

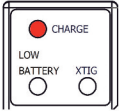

- **The CHARGE LED is red while charging; blue when fully charged.**
- Le voyant de charge est rouge pendant la charge; bleu lorsqu'il est complètement chargé.
- La luz de carga está roja durante la carga; azul cuando está completamente cargado.



- **No tools required. User adjustments.**
- Aucun outil n'est requis. Réglages de l'utilisateur.
- No se requieren herramientas. Ajustes de usuario.

iDF81

5-14

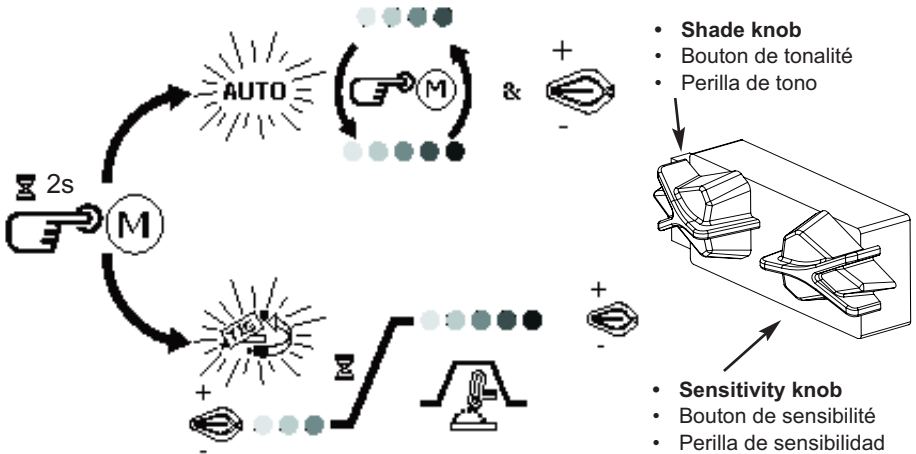

- **DELAY: dark to light delay 0 to 2 seconds.**
- **DELAY:** de l'obscurité à la lumière délai de 0 à 2 secondes.
- **DELAY:** de la oscuridad a la luz demora de 0 a 2 segundos.



- **Modes: Automatic variable and TIG. Press and hold down the MODE button for 2 seconds to change the mode.**
- Modes: Variable automatique et TIG. Appuyez sur et maintenez enfoncé le bouton de MODE pendant 2 secondes pour changer de mode.
- Modos: Variable automática y TIG. Presione y mantenga presionado el botón de MODE durante 2 segundos para cambiar el modo.

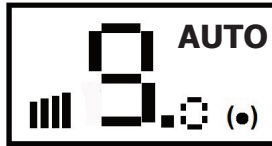

- **Auto-Variable Mode: LCD shows "AUTO". The filter responds automatically to the intensity of the welding arc and sets the filter to the appropriate dark shade. The user can adjust the dark shade up or down for comfort, while "(.)" flashes. The setting will be saved in a memory slot. This mode has 8 memory slots, one for each shade from 7 to 14; i.e., shade 7 = memory 1, shade 8 = memory 2, etc.**
- **Mode auto-variable:** L'écran LCD indique "AUTO". Le filtre répond automatiquement à l'intensité de l'arc de soudage et le règle sur le ton foncé approprié. L'utilisateur peut régler le ton sombre de haut en bas pour plus de confort, tandis que "(.)" clignote. La configuration sera enregistrée dans un emplacement mémoire. Ce mode dispose de 8 emplacements de mémoire, un pour chaque tonalité de 7 à 14; c'est-à-dire tonalité 7 = mémoire 1, tonalité 8 = mémoire 2, etc.
- **Modo Auto-Variable:** LCD muestra "AUTO". El filtro responde automáticamente a la intensidad del arco de soldadura y establece el filtro en el tono oscuro adecuado. El usuario puede ajustar el tono oscuro hacia arriba o hacia abajo para mayor comodidad, mientras que "(.)" parpadea. La configuración se guardará en una ranura de memoria. Este modo tiene 8 ranuras de memoria, una para cada tono de 7 a 14; es decir, tono 7 = memoria 1, tono 8 = memoria 2, etc.

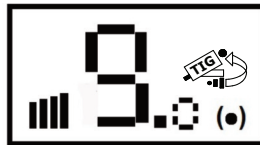

- **ITIG mode: the LCD display shows the "TIG" icon and the flashing "(.)" symbol. The user first sets the desired minimum shade, while "(.)" flashes. After about 5 seconds without turning the shade knob, the blinking stops and the user can then set the desired higher shade.**
 - **Mode ITIG:** l'écran LCD affiche l'icône "TIG" et le symbole "(.)" clignotant. L'utilisateur définit d'abord la teinte minimale souhaitée, tandis que "(.)" clignote. Après environ 5 secondes sans tourner le bouton de tonalité, le clignotement s'arrête et l'utilisateur peut alors régler la tonalité supérieure désirée.
 - **Modo ITIG:** la pantalla LCD muestra el ícono "TIG" y el símbolo "(.)" parpadeando. El usuario primero establece el tono mínimo deseado, mientras que "(.)" parpadea. Después de unos 5 segundos sin girar el botón de tono, el parpadeo se detiene y el usuario puede configurar el tono más alto deseado.
- **Reset memory: press and hold both MODE and DELAY buttons for 2 seconds.**
 - **Réinitialisation de la mémoire:** maintenez les boutons MODE et DELAY enfoncés pendant 2 sec.
 - **Restablecer memoria:** mantenga presionados los botones MODE y DELAY durante 2 segundos.



X54V, X54Vi, X540V and X81VX

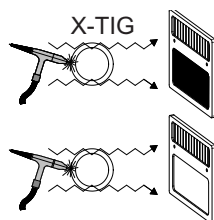
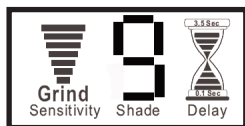

X-TIG
X81VX
only

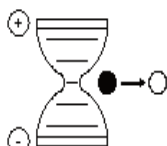

- 9 to 13 or 5 to 14 per model
- 9 à 13 ou 5 à 14 par modèle
- 9 a 13 o 5 a 14 por modelo

- **Dark to light delay 0 to 3.5 seconds.**
- De l'obscurité à la lumière délai de 0 à 3,5 secondes.
- De la oscuridad a la luz demora de 0 a 3.5 segundos.

- **Press the mode button "M" to change the mode. Use the "+" and "-" buttons to increase or decrease the value of each mode.**



- Appuyez sur le bouton de mode "M" pour changer de mode. Utilisez les boutons "+" et "-" pour augmenter ou diminuer la valeur de chaque mode.
- Presione el botón de modo "M" para cambiar el modo. Use los botones "+" y "-" para aumentar o disminuir el valor de cada modo.

X-TIG



- **More bars equal more sensitivity. Press "-" until "GRIND" appears for the grind mode. X81VX only, press "+" until "X-TIG" appears for welding around objects.**
- Plus de barres égale plus de sensibilité. Appuyez sur "-" jusqu'à ce que "GRIND" apparaisse pour le mode de mouture. X81VX uniquement, appuyez sur "+" jusqu'à ce que "X-TIG" apparaisse pour le soudage autour d'objets.
- Más barras equivalen a más sensibilidad. Presione "-" hasta que aparezca "GRIND" para el modo de molienda. Solo X81VX, presione "+" hasta que aparezca "X-TIG" para soldar alrededor de los objetos.

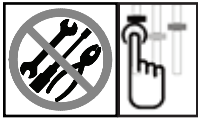

BFF

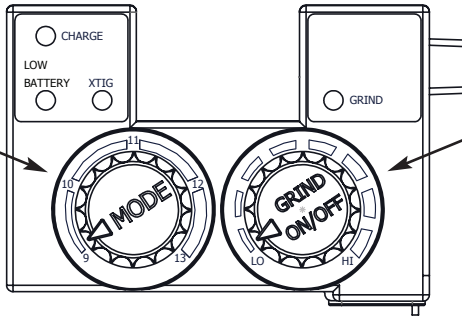

- **Shade knob**
- Bouton de tonalité
- Perilla de tono

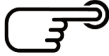

- **Sensitivity knob**
- Bouton de sensibilité
- Perilla de sensibilidad

- **Left Knob (Shade and Mode):**

Turn knob to set to desired dark shade. Shade ranges from 5 to 13. Push left knob for 3 seconds to turn off XTIG Mode. XTIG LED will illuminate for a couple seconds. ADF will use optical sensors only. Push left knob quickly to return to XTIG Mode. ADF will use magnetic sensor.

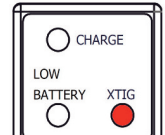

- **Bouton gauche (tonalité et mode):**

Tournez le bouton pour définir le ton sombre souhaité. Le ton varie entre 5 et 13. Appuyez sur le bouton gauche pendant 3 secondes pour désactiver le mode XTIG. La LED XTIG s'allumera pendant quelques secondes. ADF utilisera uniquement des capteurs optiques. Appuyez rapidement sur le bouton gauche pour revenir au mode XTIG. L'ADF utilisera un capteur magnétique.

- **Botón izquierdo (Tono y Modo):**

Gire la perilla para establecer el tono oscuro deseado. El tono oscila entre 5 y 13. Presione el botón izquierdo durante 3 segundos para desactivar el modo XTIG. El LED XTIG se encenderá durante un par de segundos. ADF utilizará únicamente sensores ópticos. Presione el botón izquierdo rápidamente para volver al modo XTIG. ADF utilizará sensor magnético.

- **Right Knob (Sensitivity and Grind (ON/OFF)):**

Turn knob to set to desired sensitivity level. Right knob adjusts the sensitivity of the optical sensors only. Push right knob for 3 seconds to enter Grind Mode. The Grind LED will flash while in Grind Mode for 3 minutes. If you attempt to weld while in Grind Mode, the LED will flash again to remind you to turn the lens on. Press the right knob quickly to turn off Grind Mode and return to welding.

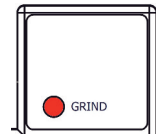

- **Bouton droit (Sensibilité et broyage (ON / OFF)):**

Tournez le bouton pour régler le niveau de sensibilité souhaité. Le bouton droit ajuste la sensibilité des capteurs optiques uniquement. Appuyez sur le bouton droit pendant 3 secondes pour passer en mode Grind. La LED Grind clignotera en mode Grind pendant 3 minutes. Si vous tentez de souder en mode Grind, le voyant clignote à nouveau pour vous rappeler d'allumer l'objectif. Appuyez rapidement sur le bouton droit pour désactiver le mode Meulage et reprendre le soudage.

- **Botón derecho (Sensibilidad y molienda (ON / OFF)):**

Gire la perilla para ajustar el nivel de sensibilidad deseado. El botón derecho ajusta el Sensibilidad de los sensores ópticos solamente. Presione el botón derecho durante 3 segundos para ingresar al modo de molienda. El LED Grind parpadeará en modo Grind durante 3 minutos. Si intenta soldar en modo Grind, el indicador vuelve a parpadear para recordarle que encienda la lente. Presione rápidamente el botón derecho para desactivar el modo de molienda y reanudar la soldadura.



Vision® 5X4 Exploded View

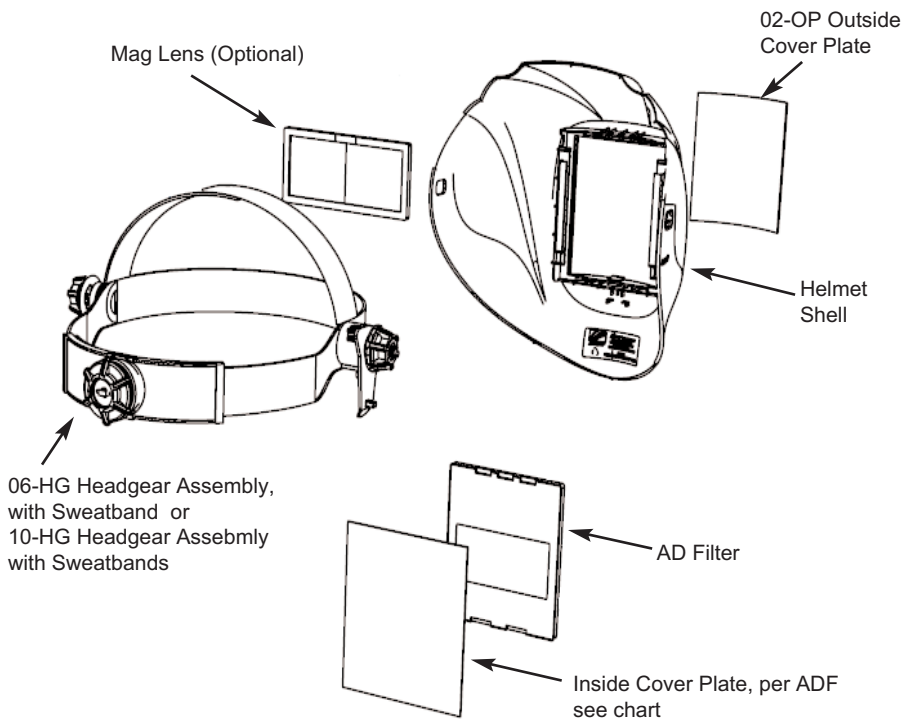

ADF	Inside Cover Plate Lentille de couverture intérieure Lente de cubierta interior
X54V	08-IP
X54Vi	02-OP
X540V	08-IP
X81VX	04-OP
iDF81	08-IP or 02-OP
BFF	02-OP